

AUSHÜBKÜBEL

TYP A-D

Aushubkübel mit Entleerungsautomatik zur Entleerung ohne zweiten Mann. Klappbarer Bügel zur optimalen Befüllung.

Merkmale:

- Robuste, langlebige Stahlkonstruktion
- Entleerungsautomatik
- Reduziert Kosten dank Automatik

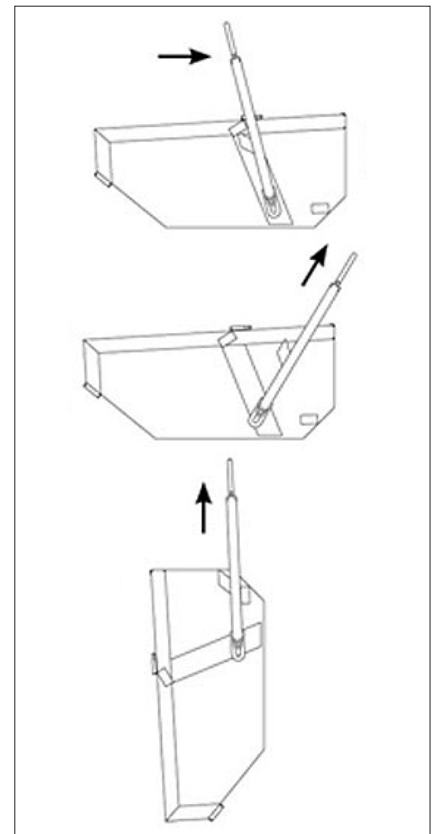
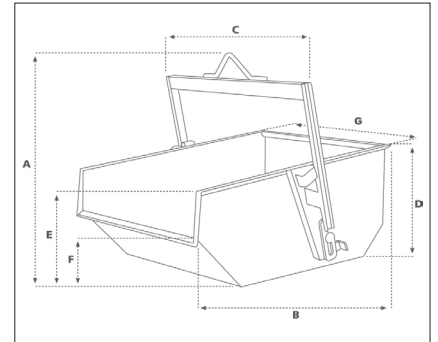

Inhalt (lt)	Gewicht (kg)	Nutzlast (kg)	Abmessungen (mm)						
			A	B	C	D	E	F	G
800	150	1280	1336	1532	1125	735	605	555	1035
1000	230	1600	1385	1694	1260	769	666	377	1118
1500	300	2400	1485	1787	1268	904	805	485	1108