

STAMPFER TYP BT 65



Robust, zuverlässig und extrem unempfindlich: BOMAG Stampfer mit ihren 4-Takt-Motoren sind aus allen Baustellen im Graben- und Kanalbau, bei Verdichtungsarbeiten an Hinterfüllungen und Fundamenten sowie Ausbesserungsarbeiten aller Art nicht wegzudenken. Sanft zum Bediener, hart im Nehmen und kompromisslos zum Untergrund.

Merkmale:

- Schwingungsgedämpfter Führungsbügel
- Selbstreinigendes Luftfiltergehäuse
- Schutzabdeckung
- Einpunktaufhängung
- Reversierstarter
- Kunststoffrolle als Verladehilfe
- Frequenzverstellung stufenlos
- Kombiniertes Motorstop-/Benzinschalter
- Stunden-/Drehzahlmesser



Motor-Rundumschutz



Stundenzähler/Drehzahlmesser mit resetbarer Serviceanzeige



Motor und Kraftstoffzufuhr mit kombinierten Schalter

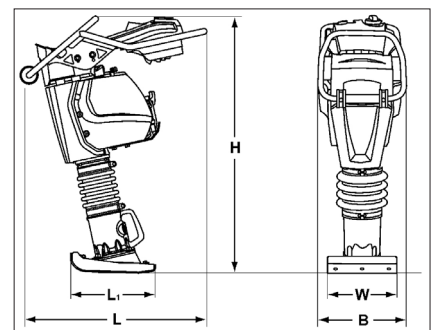

Sprunghöhe (mm)	70
Schlagkraft (kN)	17
Flächenleistung max. (m ² /h)	336
Motor:	Honda GXR 120
Füllmenge Kraftstoff (lt.)	3.0
Masse B x H x L x L1 x W (mm)	350 x 1030 x 728 x 335 x 280
Masse Standfuss L x B (mm)	335 x 280
Gewicht (kg)	68