

TAUCHPUMPE TYP 1500 N

Eine Wellenlänge voraus



Schmutzwasser Tauchpumpe geeignet für das Baugewerbe, den Tunnelbau, die Industrie und die Gemeinde. Die Doppelmantelkühlung erlaubt einen andauernden Auftauch- und Schlürfbetrieb. Für den Betrieb mit stark veränderlichen Zuflussmengen kann die Pumpe mit einer externen Schwimmerschaltung versehen werden.

Merkmale:

- Motor mit integriertem Überlastschutz
- Doppelte Gleitringdichtung aus Siliciumcarbid
- Mantel Edelstahl, Pumpengehäuse Grauguss 20

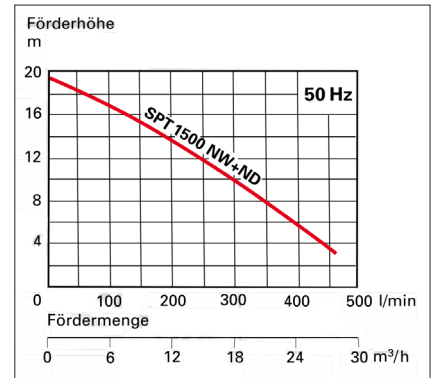

Pumpenrad aus verschleißfestem Polyurethan

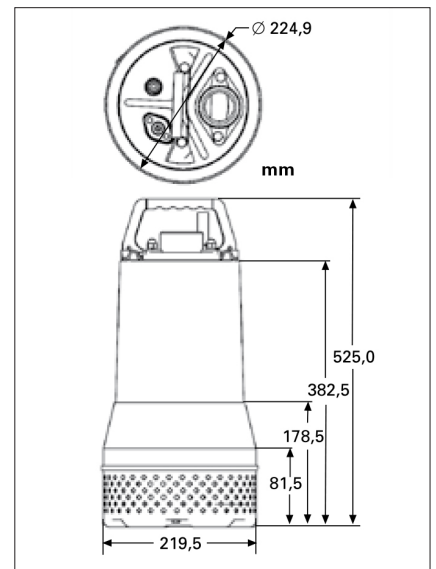

	Leistung (kW)	Spannung (V)	Nennstrom (A)	Sieb (Ø mm)	Anschluss (Zoll)	Gewicht (kg)
SPT 1500 NW 230	1.50	230	12	9	2	24.0
SPT 1500 NWS 230	1.50	230	12	9	2	24.0
SPT 1500 ND 400	1.50	400	3.50	9	2	24.0

Lieferumfang: 20 m Kabel mit Stecker / Disa Ein- Aus Motorschutzschalter / Storzkupplung