

POMPE À IMMERSION

TYPE 215 / 322 / 437 / 455

Eine Wellenlänge voraus



Pompe puissante, robuste pour l'eau contaminée pour les conditions les plus difficiles en génie civil, tunnel, dans les gravières, et dans l'industrie.

Caractéristiques:

- Pompes et carter moteur en fonte
- Moteur 2,900 U / min avec protection intégrée du moteur
- Double garniture mécanique en carbure de silicium
- Hélice vortex faite de chrome

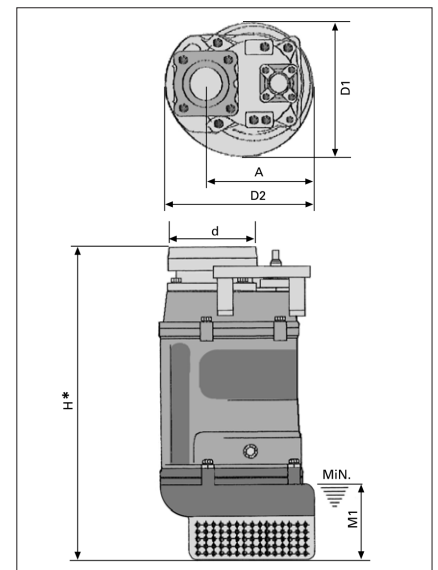
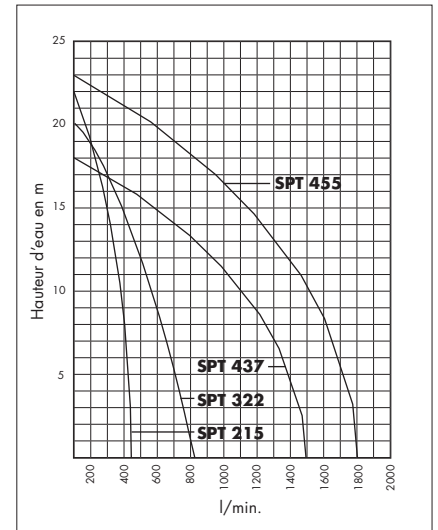

	Puissance (kW)	Tension (V)	Courant nominal (A)	Trou de Passoire (Ø mm)	Raccord (pouce)	Dimensions (mm)					Poids (kg)
						D2	A	H	D1	M1	
SPT 215	1.50	400	3.50	8.5	2	235	173	517	216	120	37
SPT 322	2.20	400	5.00	8.5	3	235	173	517	216	120	39
SPT 437	3.70	400	7.70	8.5	4	283	208	642	252	150	66
SPT 455	5.50	400	11.40	8.5	4	306	218	686	259	150	85

Livré avec: 20m de câble, Moteur commutateur de protection, prise CEE 16 Amp. Raccord Storz