

# FLACHSAUGER TAUCHPUMPE

## TYP 370 / 400 FSP

Eine Wellenlänge voraus



Für die Flachsauger-Tauchpumpe FSP sind selbst kleinste Pfützen kein Problem. Sie ist die ideale Pumpe für Einsätze auf allen glatten Oberflächen ohne Pumpensumpf in Kellern, Garagen, auf Fundamenten, Flachdächern etc. Die gummierte Bodenplatte verhindert, dass empfindliche Oberflächen beschädigt werden.

### Merkmale:

- Fängt bereits bei einem minimale Wasserstand von 1-2 mm an zu fördern und saugt das Medium bis 1-2 mm ab
- Thermischer Motorschutz
- Doppelte Gleitringdichtung aus Siliziumkarbid
- Motorgehäuse FSP 400 Aluminium / FSP 370 GG20
- Pumpengehäuse FSP 400 GG20 / FSP 370 Edelstahl

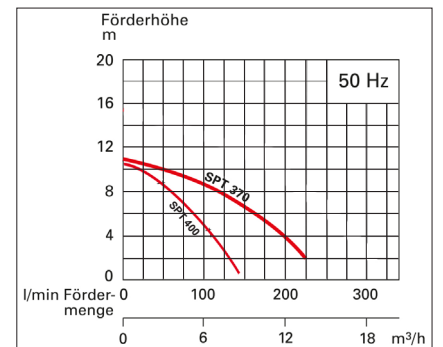

Typ FSP 400



Typ FSP 370

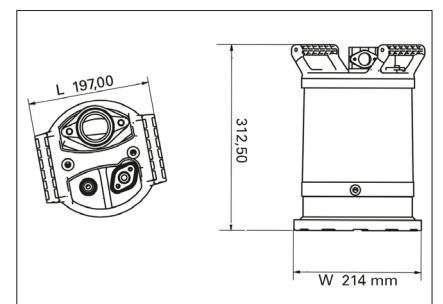
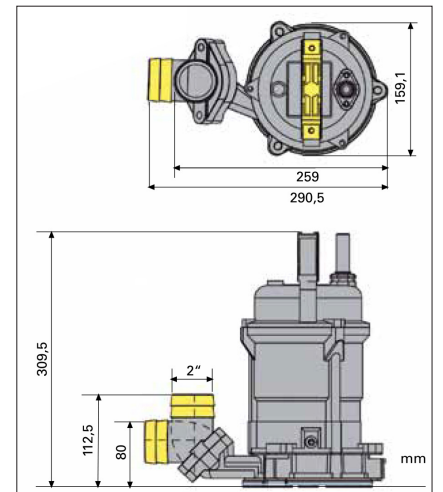

	Leistung (kW)	Spannung (V)	Nennstrom (A)	Anschluss (Zoll)	Gewicht (kg)
FSP 400	0.37	230	3.00	2	11.0
FSP 370	0.37	230	3.00	2	12.0
Lieferumfang:	10 m Kabel mit Stecker / Storzkupplung				